



aDrums EXS-3CY

Electronic Drums

EN

CZ

DA

NL

FI

FR

DE

IT

PL

PT

ES

SV

Quick Start Guide

■ Índice

| | |
|--|-----------|
| Contenido del paquete | 3 |
| Guía de montaje | 4 |
| Panel superior del xD3 | 11 |
| Panel trasero del xD3 | 12 |
| <hr/> | |
| 1 Preparación | 13 |
| Conexión de equipos de audio | 13 |
| Conexión de los pads | 13 |
| Encendido / Apagado | 14 |
| Zonas compatibles para las entradas del disparador del xD3 | 14 |
| Ajustes del disparador | 15 |
| Asistente de cancelación de diafonía | 16 |
| <hr/> | |
| 2 Tocar | 17 |
| Pantalla de inicio | 17 |
| Tocar | 17 |
| Cambio de batería | 18 |
| Seleccionar una batería de la lista | 18 |
| <hr/> | |
| 3 Información detallada | 19 |
| Detalles de las funciones | 19 |
| Especificaciones | 19 |
| Ayuda | 19 |
| <hr/> | |
| 4 Avisos importantes | 20 |
| Información importante de seguridad | 20 |
| Información importante sobre el uso | 21 |

Antes de usar aDrums EXS-3CY asegúrese de leer «4 Aviso importante» p.20.

Configuración

■ Contenido del paquete

Este producto incluye los siguientes artículos.

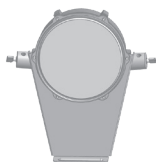

Pad de bombo



Patatas para pad de bombo x2

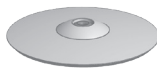

Pads de platillos Crash x2

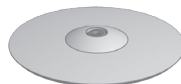

Pads de platillos Ride



Pad de caja acústica



Pads de Tomx3

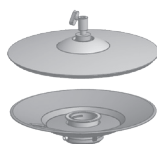

Pad de Hi-Hat

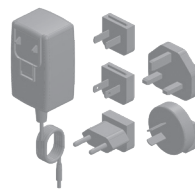

Adaptador de CA para pad de Hi-Hat

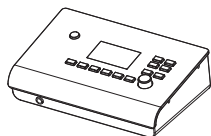

Instrumento de sonido de tambor xD3

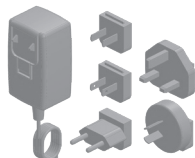

Adaptador de CA

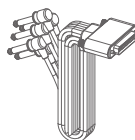

Cable multicoaxial

Cable coaxial

Guía de inicio rápido (este folleto)

Tarjeta de memoria SD

Brida para cables

Llave de batería

Soporte para tambor

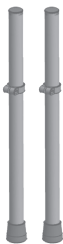

Tubo A x2



Tubo B x2



Tubo D



Tubo E



Tubo F

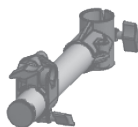

Tubo C



Brazos para platillos x3

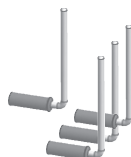

Brazos para tambores x4

■ Guía de montaje

Conecte los tubos A a F como muestra la figura de la derecha.

*Hay una etiqueta correspondiente (A a F) pegada a cada tubo.

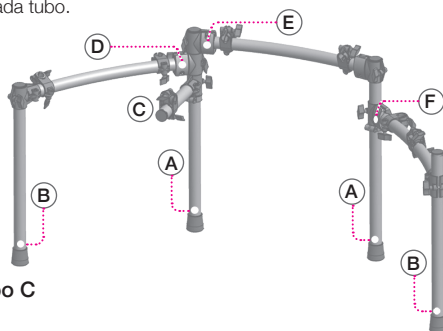

1 Introduzca el tubo A en la abrazadera del tubo C

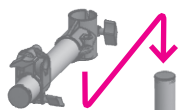

Tubo C



Tubo A



*Apriete con seguridad el perno de la abrazadera

2 Introduzca el tubo A y el tubo B en las abrazaderas de los extremos del tubo D

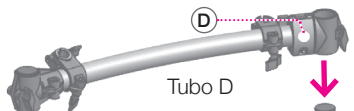

Tubo D



Tubo B



Tubo A



Soporte L



*Apriete con seguridad los pernos de la abrazadera

2A Con la llave de tambor, retire la abrazadera del extremo del tubo F como se muestra



- Al retirar la abrazadera, tenga cuidado de evitar lesiones o arañazos en los muebles debido a los bordes metálicos ásperos en el extremo del tubo.

2B Inserte la abrazadera del brazo del platillo en el tubo F como se muestra

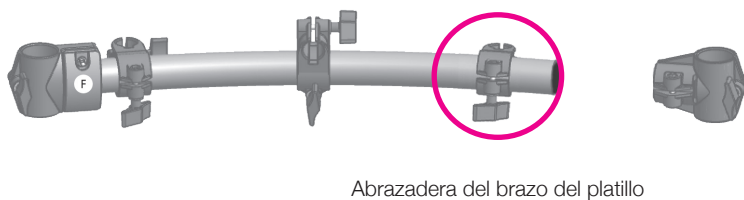

2C Vuelva a colocar la abrazadera del extremo del tubo en el tubo F como se muestra

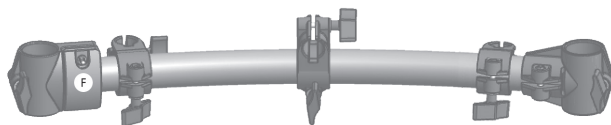

3 Introduzca el tubo A y el tubo B en las abrazaderas de los extremos del tubo F

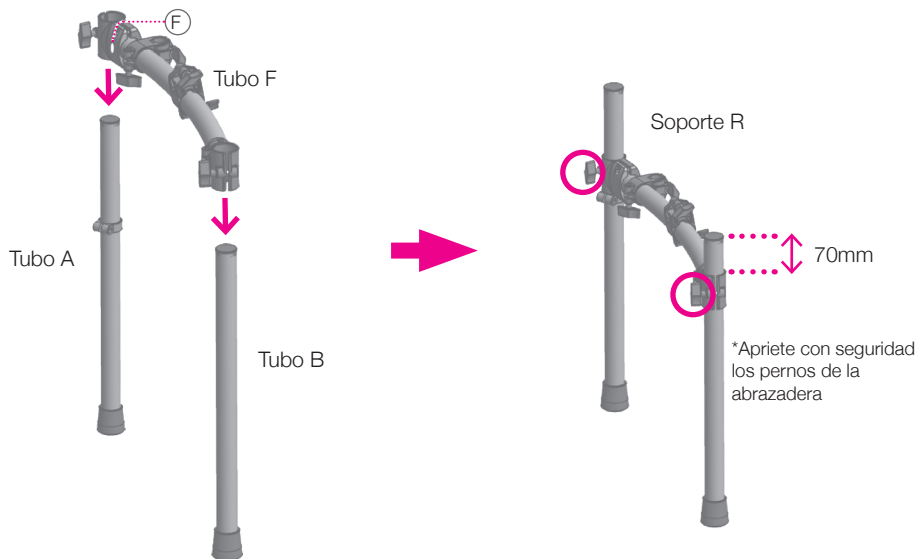

4 Fije las abrazaderas de tubo E a los soportes L y R

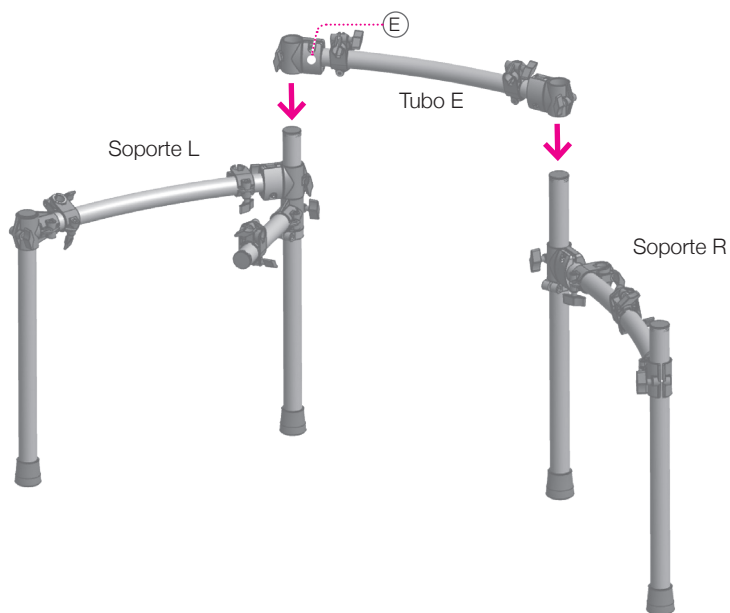

5 Fije los brazos para platillos

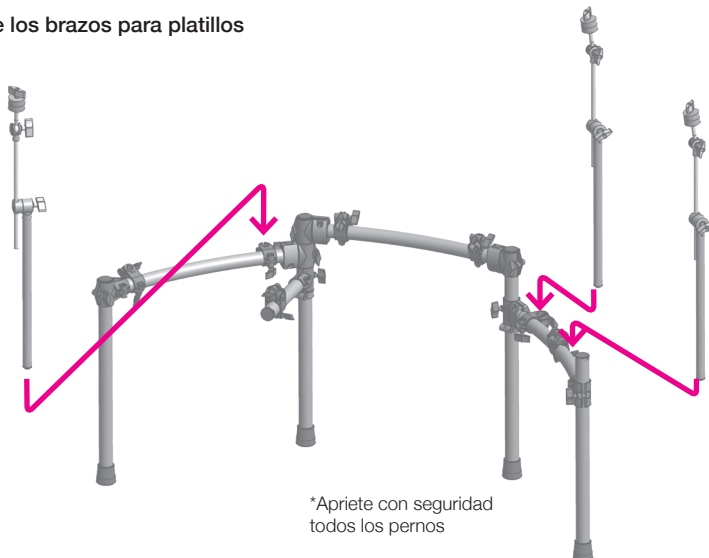

6 Fije el brazo en L a la abrazadera (1) y la caja al brazo en L (2)

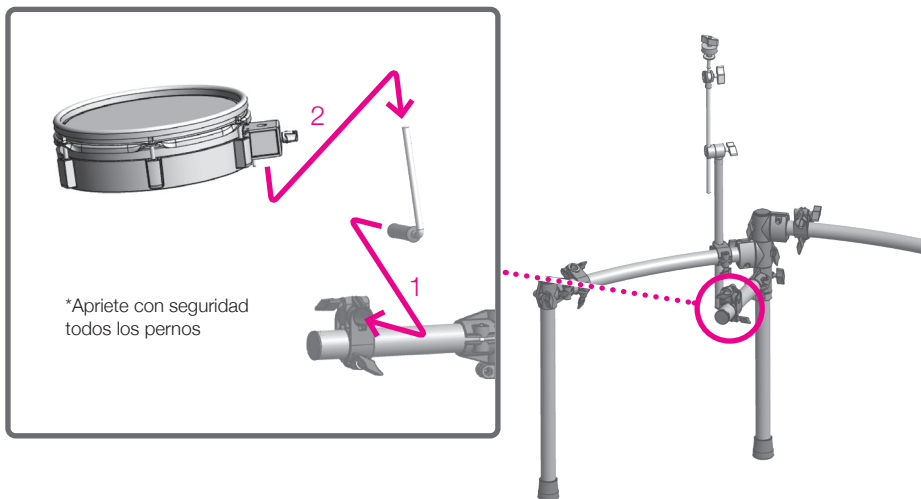

*Ajuste la tensión del cabezal del pad con la llave de afinación incluida.

7 Fije los brazos en L del Tom a las abrazaderas (1) y los Tom a los brazos en L (2) como se indica

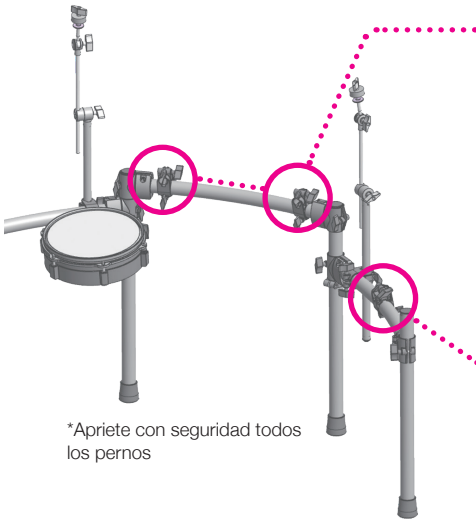

*Apriete con seguridad todos los pernos

*Ajuste la tensión del cabezal con la llave de afinación incluida en el paquete.

8 Fije pads para platillos a los brazos.

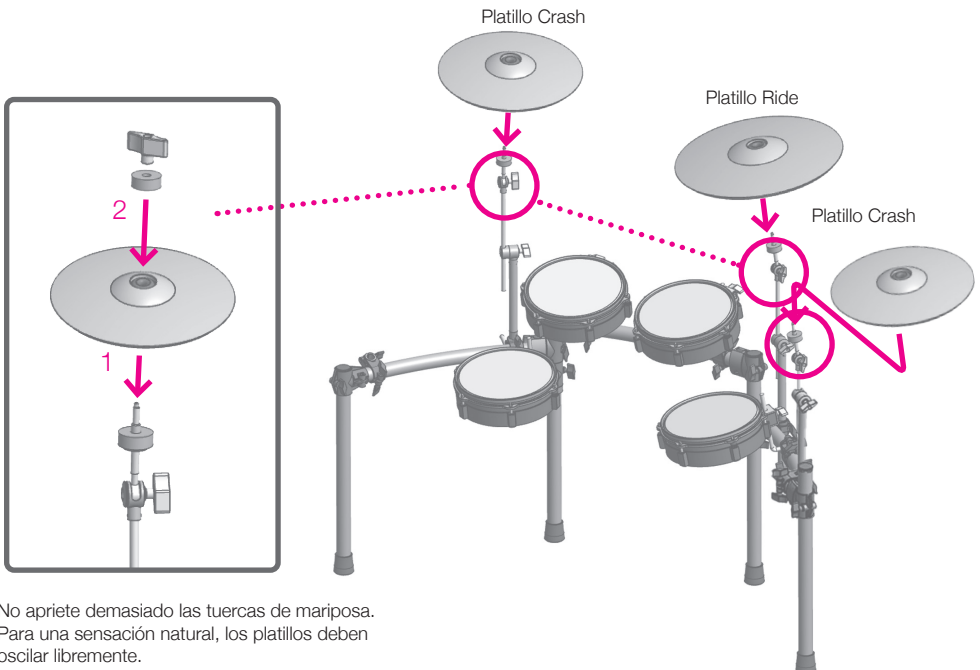

No apriete demasiado las tuercas de mariposa. Para una sensación natural, los platillos deben oscilar libremente.

9 Fije los platillos de hi-hat

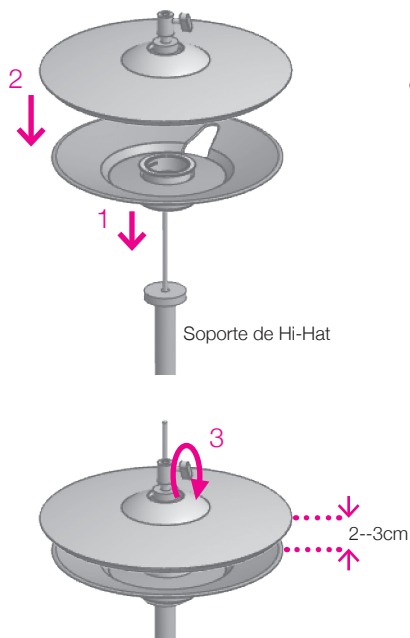

*No se incluye el soporte de Hi-Hat

Adaptador de CA para el sensor óptico de hi-hat (platillo inferior). Enciéndalo (luz encendida).

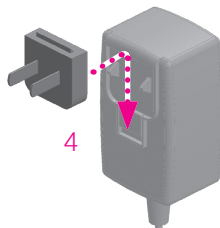

*Este adaptador de CA se puede utilizar en todo el mundo. Conecte el adaptador a un enchufe (varios tipos incluidos) que sea adecuado para el país de uso.

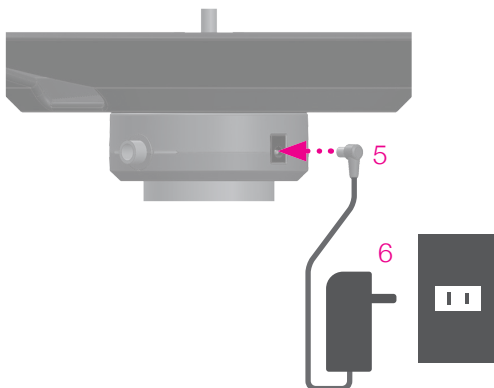

10 Fije las patas al pad de bombo

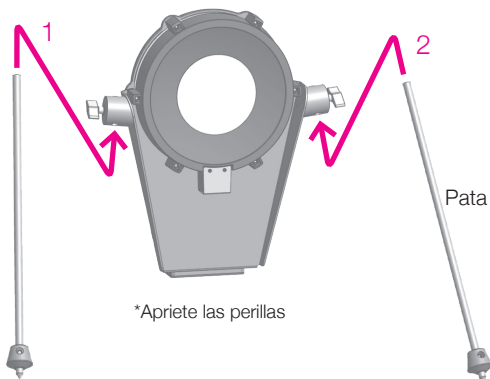

*No se incluye un pedal de bombo.

*El extremo de la pata se puede ajustar para que sobresalga del tapón de goma.

*Tenga en cuenta que las puntas pueden dañar el suelo.

*Tenga en cuenta que las puntas pueden provocar lesiones en su cuerpo.

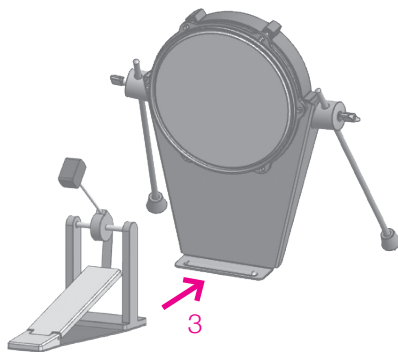

11 Fije el instrumento de sonido de tambor xD3

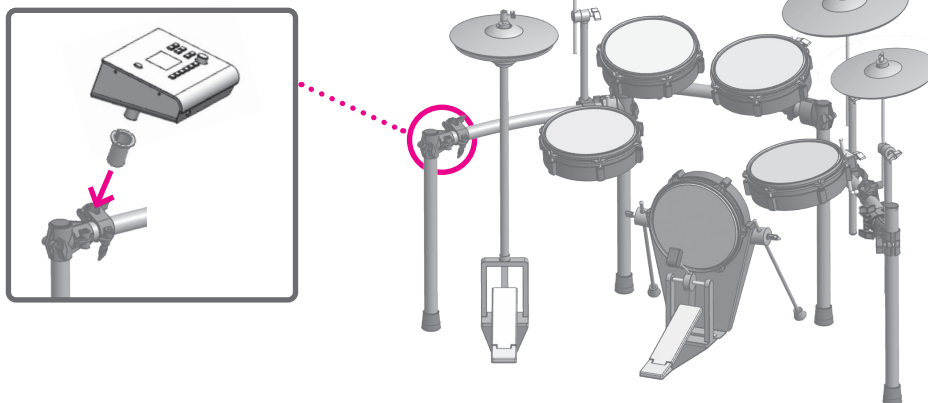

*Después de completar el montaje, compruebe que todos los pernos estén bien apretados.

■ Panel superior del xD3

Sólo se iluminan los botones que se están utilizando.

Botón de encendido

Pulse este botón durante mucho tiempo para encender/apagar la cámara.



Botón SONG ▶/■(PLAY/STOP)

Utilícelo para iniciar y detener la canción. Se necesita una tarjeta de memoria SD para la reproducción de canciones.

Botones VOLUME[+][-]

Utilícelos para ajustar el volumen de los auriculares y de salida.

Botón Metronome [M]

Utilícelo para activar o desactivar el metrónomo incorporado.

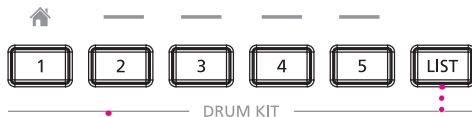
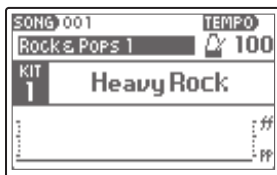

PHONES

Conector de audio para auriculares.

Botones Drum Kit [1]-[5]

1]-[5] Utilícelos para seleccionar las baterías registradas. Pulse el botón [1] para volver a la pantalla de inicio.

Botón [LIST]

Púlselo para mostrar la lista de baterías que se pueden elegir.

Botón de valor
Utilice para cambiar y seleccionar diferentes ajustes y elementos del menú.

Botón [ENTER/MENU]

Utilícelo para determinar / seleccionar parámetros y valores. En la pantalla de inicio, aparece «Menú».

Botón (BACK) [←]

Vuelva a la pantalla anterior.

Acerca de los botones de función

Además de la pantalla de «Inicio», los botones [2] [3] [4] [5] se utilizan para seleccionar las funciones visualizadas del menú.

Por ejemplo, como se muestra en la pantalla (derecha):
Botón [2] = DELETE
Botón [4] = HELP
Botón [5] = LOAD

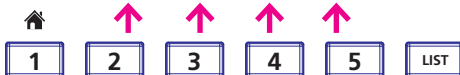
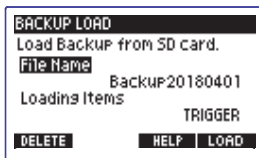

Los botones para los que no hay ningún elemento de menú correspondiente están apagados.

■ Panel trasero del xD3

SD CARD

Inserte la tarjeta SD incluida que contiene los datos de las canciones. También se pueden almacenar y cargar canciones adicionales. La tarjeta SD también se utiliza para realizar copias de seguridad e importar datos de sonido xD3. El xD3 sólo es compatible con tarjetas SD /SDHC de 2 GB a 32 GB.

USB

El xD3 puede conectarse a un Mac o a un PC con Windows, lo que permite transmitir y recibir mensajes MIDI. Utilice un cable USB 2.0.

MIDI OUT

Conecta dispositivos MIDI y envía señales MIDI.

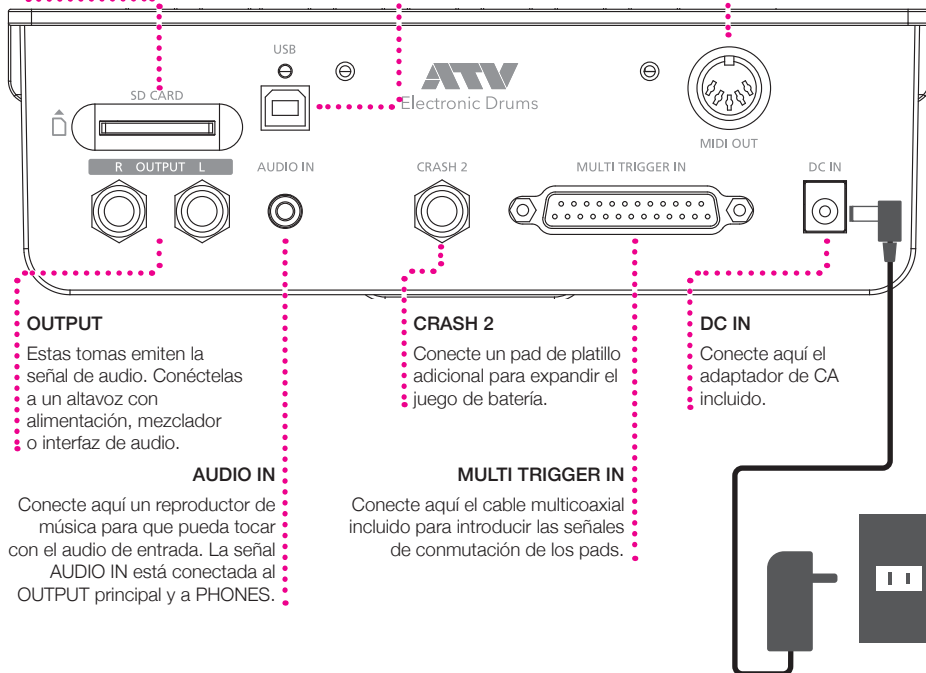

Acerca del adaptador de CA

El adaptador de CA se puede utilizar en todo el mundo. Conecte el enchufe incluido que sea adecuado para el tipo de toma de corriente de su país.

*Debe utilizar únicamente el adaptador de CA y el enchufe incluidos.

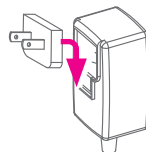

1 Preparación

■ Conexión de equipos de audio

Para utilizar el xD3, necesitará los siguientes elementos.

- Auriculares o altavoces activos, etc.

Puede tocar sus propias canciones conectando una salida de línea estéreo del reproductor de música a la toma AUDIO IN del xD3.

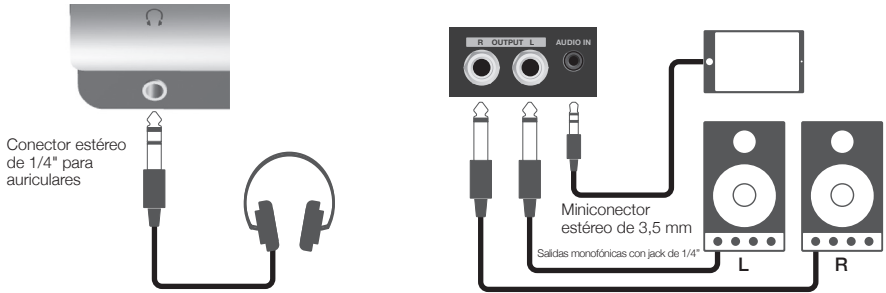

■ Conexión de los pads

Primero conecte el cable multicoaxial al panel trasero del xD3 y luego a cada pad. Tenga en cuenta el destino de la conexión etiquetado en cada conector hembra y conéctelo como se muestra en la ilustración.

Después de completar todas las conexiones, fije los cables en los soportes utilizando las bridas para cables incluidas.

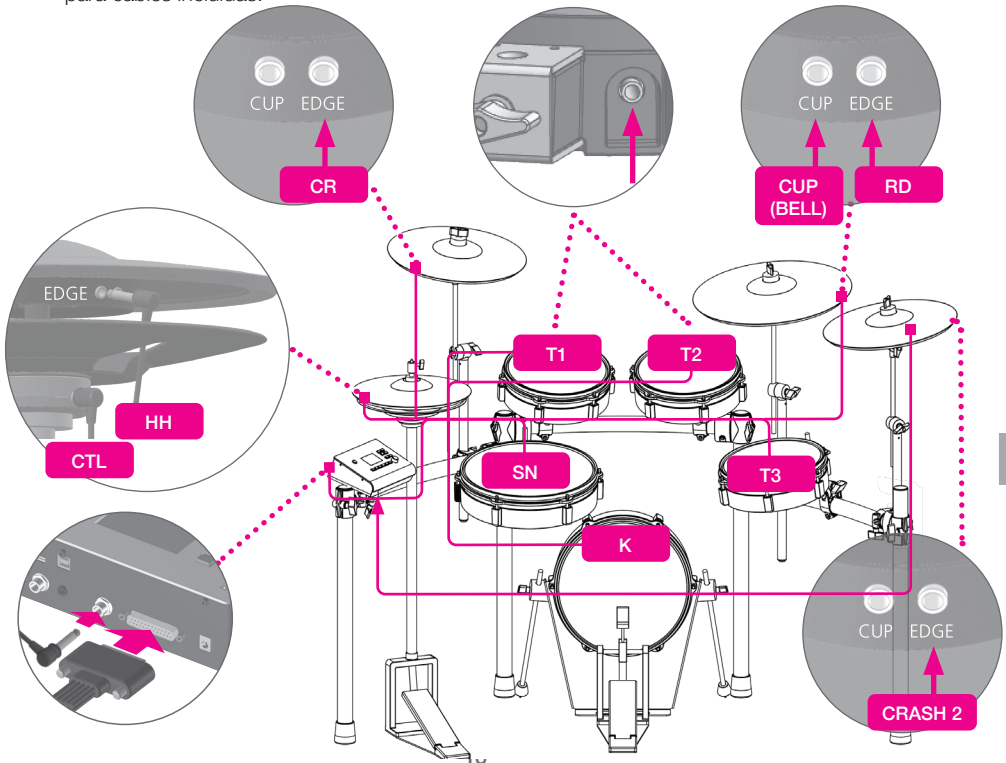

■ Zonas compatibles para las entradas del disparador del xD3

| Entrada del disparador del xD3 | Zona compatible | Método choke (golpear el platillo y sostenerlo) | Notas |
|--------------------------------|-----------------|---|---|
| KICK | Cabezal | N/A | El hardware de entrada sólo tiene capacidad para un solo disparador. |
| SNARE | Cabezal, aro | N/A | Se puede activar la función de sonido lateral de la baqueta, consulte el manual del usuario. (Sólo disponible en la entrada de la caja.) |
| TOM 1 | Cabezal | N/A | El hardware de entrada sólo tiene capacidad para un solo disparador. |
| TOM 2 | Cabezal | N/A | El hardware de entrada sólo tiene capacidad para un solo disparador. |
| TOM 3 | Cabezal | N/A | El hardware de entrada sólo tiene capacidad para un solo disparador. |
| HI-HAT | Bow,Edge | Sí | |
| CRASH | Bow,Edge | Sí | |
| RIDE | Bow,Edge,Cup | Sí | La entrada de tres zonas necesita cables para dos pads. |
| CRASH 2 | Bow,Edge | Sí | |

■ Encendido / Apagado

Encendido

1 Baje el volumen del amplificador o altavoces conectados.

2 Encienda el hi-hat.

El indicador debajo del hi-hat se enciende.

3 Presione prolongadamente el botón de encendido del xD3.

Se enciende.

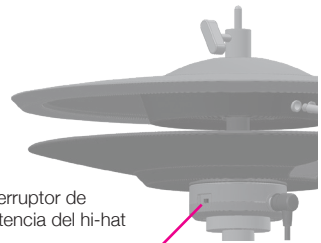

On< >Off

Apagado

1 Baje el volumen del amplificador o altavoces conectados.

2 Presione prolongadamente el botón de encendido del xD3.

Se apaga.

Se guardan todos los ajustes.

Desconectar el adaptador de CA sin apagar el dispositivo puede causar fallos de funcionamiento. Desconecte siempre la alimentación pulsando el botón de encendido.

3 Apague el interruptor de potencia del hi-hat.

Apagado de forma automática (apagado automático)

Si el xD3 no se ha tocado ni accionado durante 30 minutos, se apaga automáticamente para ahorrar electricidad. Esta función puede ser desactivada.

Para más detalles, consulte el Manual del usuario

***La potencia del hi-hat no se apaga automáticamente.**

■ Ajustes del disparador

Estos ajustes se utilizan para optimizar el rendimiento del xD3 calibrando la sensibilidad del disparador de la unidad en respuesta a las señales de los sensores del pad.

La configuración de la sensibilidad de los disparadores es importante cuando se utiliza el equipo por primera vez o cuando se cambia el tipo de pad.

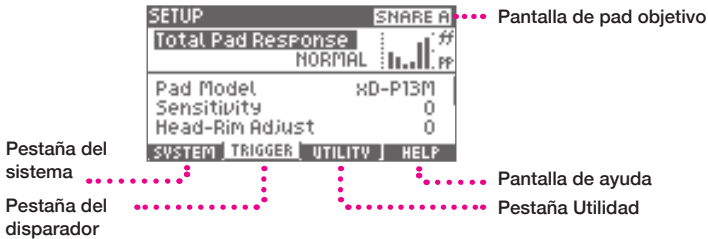

1 Pulse el botón [3] (TRIGGER) y seleccione la pestaña del disparador.

2 Utilice el botón de valor para seleccionar un elemento y pulse el botón [ENTER].

*Estos ajustes generales se aplican a todas las baterías.

| | |
|---------------------------------|---|
| Total Pad Response | El aumento de la sensibilidad de todos los pads producirá un sonido potente incluso cuando se toque con golpes suaves. Esto puede ser adecuado para niños más pequeños o músicos que tocan con un estilo más suave. La sensibilidad aumenta a medida que aumenta el valor más [+]. |
| Pad Model | Utilice esto para ajustar el tipo de pad conectado a cada entrada del disparador. *Utilice la configuración predeterminada. |
| Sensitivity | Utilice esto para ajustar la sensibilidad de cada pad. La sensibilidad aumenta a medida que aumenta el valor. |
| Head-Rim Adjust | Utilícelo para ajustar la sensibilidad del equilibrio entre el sonido head y el sonido rim-shot del pad de la caja acústica, Si suena de forma consistente el golpe de aro (rim-shot) cuando golpea la cabeza del pad de la caja, intente ajustar la posición del deslizador más hacia el lado «H» para encontrar el equilibrio. Si le resulta difícil dar un golpe de aro, intente ajustar más el deslizador al lado «R». |
| Pedal HH Sens | Utilícelo para ajustar el volumen de los sonidos de hi-hat para foot-close y foot-splash (pedal abierto y cerrado). |
| HH Close Adjust | Utilícelo para ajustar la posición de cierre del hi-hat. Si el hi-hat no suena suficientemente «cerrado» al pisar el pedal con la presión normal, ajústelo en el lado positivo [+]. Si el hi-hat no suena suficientemente «abierto» cuando la presión del pedal se relaja o se suelta, ajústelo en el lado negativo [-]. |
| Cross-Talk Cancel Wizard | Utilícelo para eliminar el "cross-talk" (diafonía), que es una transmisión de señal no deseada entre los pads. Simplemente golpee cada pad de acuerdo a las instrucciones del Asistente de cancelación de diafonía y se realizan los ajustes adecuados automáticamente. Para obtener instrucciones detalladas, consulte la sección sobre el uso del «Asistente de cancelación de diafonía» (pág.16). *Ejecute este asistente cuando instale la batería por primera vez. *La diafonía puede volver a producirse si se cambia un pad o la ubicación de montaje del pad. *En estos casos, vuelva a ejecutar el asistente. |

3 Utilice el botón de valor para cambiar el elemento y confírmelo pulsando el botón [ENTER].

■ Asistente de cancelación de diafonía



1 Pulse el botón [5] (NEXT).

Para cancelar, pulse el botón [2] (CANCEL).

2 Siga las instrucciones de la pantalla y golpee el pad indicado 3 veces con golpes fuertes.



*Si presiona [RETRY], los golpes que haya dado hasta ahora serán borrados y podrá empezar de nuevo.

3 Cuando aparezca «OK», pulse el botón [5] (NEXT) para avanzar al siguiente paso.

4 Repita los pasos 1 y 2 de la misma manera.

El xD3 mide el estado de diafonía de todos los pads conectados.

KICK > SNARE > TOM 1 > TOM 2 > TOM 3 > HI-HAT > CRASH 1 > RIDE > CRASH 2

*Si el pad indicado no está conectado, pulse [SKIP].

5 Cuando aparezca la pantalla siguiente, toque el juego de batería y compruebe si sigue habiendo problemas de diafonía; a continuación, pulse el botón [5] (OK).



*Si todavía detecta un problema de diafonía, pulse el botón [2] (RETRY) y repita el asistente de nuevo.

*Es posible que los problemas de diafonía no se puedan evitar totalmente en todos los casos.

2 Tocar

■ Pantalla de inicio

La pantalla de inicio se muestra después de encender el equipo. Pulse el botón [1] (HOME) desde cualquier pantalla para volver a la pantalla de inicio.

La pantalla de inicio se muestra cuando se toca la batería.



Icono de reproducción

de canciones

Número de la

canción

Nombre de la

canción

Número de la batería

Nombre de la

batería

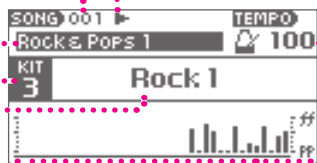

Tempo del metrónomo

Visualizador:

Muestra visualmente la dinámica y el tiempo de los golpes (ver Manual del usuario)

¿Qué es una batería xD3?

El parche xD3 que asigna sonidos a cada pad se llama «batería». Cambiar el parche de la batería a Jazz o Rock altera el sonido de cada pad a un sonido adecuado para ese género.

■ Tocar

1 Cuando golpea el pad, este resuena.

El sonido cambia naturalmente según la fuerza del golpe.

2 Utilice VOLUME[+][-] para ajustar el volumen.

*Ajuste el volumen a un nivel apropiado para una reproducción natural.

Si el volumen de salida es demasiado bajo, puede provocar que tenga que ejercer una fuerza innecesaria al tocar, lo que provoca dolor y posiblemente lesiones en sus manos y brazos. Evite poner el volumen de salida demasiado alto, ya que esto podría dañar su audición y la audición de otras personas a su alrededor, especialmente los niños pequeños.

Es posible establecer un límite máximo de volumen para el xD3 (Consulte el Manual del usuario).

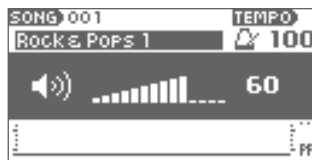

Estilos de tocar correspondientes

| | |
|----------------|--|
| Caja acústica | head shot, rim shot, side stick |
| Hi-hat | bow, edge, open-close, foot close, foot splash |
| Platillo Crash | bow, edge |
| Platillo Ride | Bow, edge, cup |

■ Cambio de batería

- 1 Pulse uno de los botones de la batería [1]-[5].

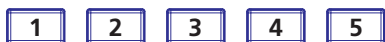

Se carga la batería guardada para cada botón.

*Cargar la batería tarda unos minutos.

- 2 Cuando se muestra el nombre de la batería, puede empezar a tocar.

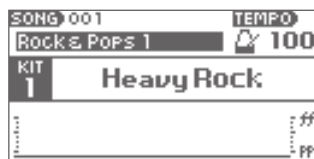

■ Seleccionar una batería de la lista

Utilice esta función para seleccionar y cargar una batería distinta de las asignadas a los botones[1]-[5].

- 1 Pulse el botón [LIST].

Aparecerá la lista de baterías.

- 2 Seleccione la batería con el botón de valor.

- 3 Pulse el botón [ENTER].

Se cargará la batería seleccionada.

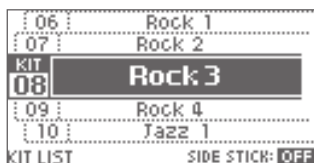

3 Información detallada

■ Detalles de las funciones

El xD3 tiene muchas otras funciones.

Para obtener información y una explicación detallada de las funciones, consulte el Manual del usuario que puede descargar en la siguiente URL:

http://www.atvcorporation.com/en/products/drums/exs-5_3/support.html

■ Especificaciones

Módulo de sonido de batería electrónica

Modelo: xD3

| Elemento | Especificación |
|------------------------|---|
| Terminales y Jacks | AUDIO OUTPUT: L/R, jack mono ¼ pulgadas (6.35mm) x2 PHONES: tipo phone estéreo ¼ pulgadas AUDIO INPUT: estéreo jack TRS de 3,5 mm MULTI-TRIGGER INPUT: multiconector dedicado, conector D-sub de 25 PIN a enchufes TRS individuales de ¼". CRASH 2 TRIGGER INPUT: Jack TRS de ¼ pulgadas USB: 2.0 Tipo B, para entrada/salida MIDI a través de USB MIDI OUT: DIN de 5 clavijas SD Card: Tarjeta SD/SDHC (sólo 2-32 GB) DC IN: Sólo para el adaptador de CA incluido |
| Fuente de alimentación | CC 12 V |
| Consumo de energía | 600 mA |

*Las especificaciones y la apariencia de este producto están sujetas a cambios sin previo aviso para su mejora.

■ Ayuda

Consulte la siguiente URL para obtener información sobre preguntas frecuentes, actualizaciones de firmware y otra información:





http://www.atvcorporation.com/en/products/drums/exs-5_3/support.html

4 Avisos importantes



■ Información importante de seguridad







Siempre siga las precauciones básicas enumeradas a continuación para evitar la posibilidad de lesiones graves por fuego, descargas eléctricas u otros peligros, y daños graves al aDrums EXS-3CY, instrumentos u otros elementos. Antes de usar aDrums EXS-3CY, asegúrese de leer toda la información de seguridad que se ofrece a continuación.











Acerca de los símbolos

| | |
|---|--|
|  | «Precaución»: Llama su atención sobre un punto sobre el que tener precaución |
|  | «No...»: Indica una acción prohibida |
|  | «Debe...»: Indica una acción necesaria |

Acerca de las advertencias y precauciones

| | |
|---|---|
|  ADVERTENCIA | Indica un peligro que podría causar la muerte o lesiones graves. |
|  PRECAUCIÓN | Indica un peligro que podría causar lesiones o daños a la propiedad |

|  ADVERTENCIA | |
|--|--|
|  | No desmonte ni modifique No desmonte ni modifique este producto. |
|  | No lo use ni lo almacene en los siguientes lugares <ul style="list-style-type: none"> Lugares con altas temperaturas (expuestos a la luz directa del sol, cerca de equipos de calefacción) Lugares húmedos (cerca de un baño o ducha, o en un piso mojado) Lugares sujetos a daños por salinidad Lugares expuestos al agua o a la lluvia Lugares excesivamente polvorientos |
|  | No dañe el cable de alimentación No doble excesivamente el cable de alimentación ni lo dañe. No coloque objetos pesados sobre el cable de alimentación. Si lo hiciera podría dañar el cable de alimentación y provocar un incendio o una descarga eléctrica. |
|  | Utilice el adaptador de CA incluido Utilice sólo el adaptador de CA incluido. Utilice el adaptador con el voltaje que se especifica. |
|  | Desconecte la alimentación eléctrica si se produce una anomalía o un accidente En las siguientes situaciones, apague inmediatamente la corriente, desconecte el adaptador de CA de la toma de CA y póngase en contacto con su distribuidor o con ATV para realizar el mantenimiento. <ul style="list-style-type: none"> Si el adaptador de CA, el cable de alimentación o el enchufe están dañados Si emite humo o se nota un olor que no es normal Si entra líquido o un objeto extraño en la unidad Si se produce una anomalía o una avería en la unidad |
|  | No lo deje caer ni lo someta a fuertes impactos No deje que el producto se caiga ni que se someta a fuertes impactos. |
|  | No enchufe ni desenchufe el adaptador de CA con las manos mojadas Si lo hace, corre el riesgo de sufrir una descarga eléctrica. |

|  PRECAUCIÓN | |
|---|--|
|  | Sujete el enchufe de alimentación al conectarlo o desconectarlo Cuando conecte o desconecte el adaptador de CA de la unidad, debe agarrar el enchufe en lugar de tirar del cable de alimentación. |
|  | No utilice multiplicadores de toma de CA Si lo hace, la toma de corriente se calentará y habrá riesgo de incendio. |
|  | Si el enchufe de alimentación está polvoriento, límpielo El polvo en el enchufe puede causar descargas eléctricas o cortocircuitos. |
|  | Desconecte el enchufe de alimentación de la toma de CA si no va a utilizar la unidad durante un tiempo prolongado, o si se espera tormenta De lo contrario, podría producirse una descarga eléctrica, un incendio o una avería. |
|  | Desconecte todas las conexiones antes de mover la unidad Si no lo hace, podría dañar el cable de alimentación o los cables, o podría provocar que las personas tropiecen con estos. |
|  | No coloque la unidad en un lugar inestable Si lo hiciera podría provocar que la unidad volcara y provocar lesiones personales. |
|  | No se siente ni se ponga de pie sobre la unidad ni coloque objetos pesados sobre ella Si lo hiciera podría dañar la unidad. También debe evitar aplicar una fuerza excesiva a los botones, perillas y enchufes de entrada/salida. De lo contrario, se producirán fallos de funcionamiento. |
|  | No utilice la unidad a gran volumen durante un tiempo prolongado El uso de altavoces o auriculares a un volumen alto durante un tiempo prolongado dañará su audición. |
|  | Maneje la unidad con cuidado Tenga cuidado de que sus manos o dedos no se lesionen con las esquinas o aberturas en la unidad. |
|  | Ponga las piezas pequeñas fuera del alcance de los niños Coloque las piezas pequeñas fuera del alcance de los niños, puesto que podrían tragárselas accidentalmente. |

■ Información importante sobre el uso

Instalación

- No utilice el instrumento cerca de un televisor, radio, equipo estéreo, teléfono móvil u otros dispositivos eléctricos. De lo contrario, el instrumento, la televisión o la radio pueden generar ruido.
- No exponga el instrumento al polvo o vibraciones excesivas, ni a frío o calor extremos (por ejemplo, a la luz directa del sol, cerca de un calefactor o en un automóvil durante el día) para evitar la posibilidad de que se desajuste el panel, se dañen los componentes internos o se produzca un funcionamiento inestable.
- Si el sensor del hi-hat se expone a una luz extremadamente fuerte, puede causar errores.

Fuente de alimentación

- Aunque el interruptor de alimentación está apagado, la electricidad sigue fluyendo hacia el producto al nivel mínimo. Si no va a utilizar el producto durante mucho tiempo, asegúrese de desenchufar el cable de alimentación de la toma de CA de la pared.

Limpieza

- Cuando limpie el equipo, asegúrese de usar un paño limpio y seco. Los productos de limpieza que contienen disolventes orgánicos, diluyentes de pintura, detergentes y los paños de limpieza tratados químicamente pueden causar decoloración y/o deformación y no deben utilizarse.
- No ensucie la placa reflectora del hi-hat. De lo contrario, la respuesta del instrumento puede empeorar. Cuando se ensucie, limpie el instrumento con un trapo húmedo.

Datos

- La empresa no se hace responsable de los daños causados por un uso inadecuado o por modificaciones en el instrumento o por datos que se pierdan o destruyan.
- El contenido almacenado puede perderse debido a un mal funcionamiento del equipo o a un funcionamiento incorrecto. Haga una copia de seguridad de los datos importantes.

Acerca de los derechos de autor

- Este producto incorpora contenido de audio / datos de sonido sobre los que ATV y terceros poseen derechos de autor. El uso y la copia de estos materiales sin permiso (excepto para uso personal y otros usos permitidos por la ley de derechos de autor) están prohibidos.
- ATV posee los derechos de autor de los contenidos integrados o vinculados a este producto. Dichos materiales protegidos por derechos de autor incluyen, sin limitación, todos los programas informáticos, archivos de sonido y audio, archivos de datos de estilo e imágenes, etc. Cualquier uso no autorizado de dichos programas y contenidos fuera del uso personal no está permitido por las leyes pertinentes.
- No haga, revenda, redistribuya o vuelva a publicar los contenidos arriba mencionados vinculados o asociados al producto.

Acerca de este manual

- Las ilustraciones que se muestran en este manual son sólo para fines de instrucción y pueden parecer algo diferentes a las de su instrumento.
- Los nombres de empresas y productos que aparecen en este manual son marcas comerciales o marcas registradas de sus respectivas empresas.

Para países de la UE



- ES This symbol on the product means that used electrical and electronic equipment should not be mixed with general household waste. The correct disposal will help prevent potential negative effects on human health and the environment. For proper treatment, recovery and recycling, please contact your city office, waste disposal service or the shop which you purchased the product.
- DE Dieses Symbol auf dem Produkt bedeutet, dass elektrische und elektronische Altgeräte nicht mit gewöhnlichem Haushaltsabfall vermisch werden sollten. Durch die korrekte Entsorgung werden Umwelt und Menschen vor möglichen negativen Folgen geschützt. Bitte wenden Sie sich bezüglich ordnungsgemäßer Behandlung, Rückgewinnung und Recycling an ihre zuständige Behörde, Ihren Wertstoffhof oder an das Geschäft, in dem Sie das Produkt erworben haben.
- FR Ce symbole sur le produit signifie que les équipements électriques et électroniques usagés ne doivent pas être mélangés avec les déchets ménagers. L'élimination appropriée aidera à prévenir les effets négatifs potentiels sur la santé humaine et l'environnement. Pour un traitement, une récupération et un recyclage appropriés, veuillez contacter votre mairie, le service d'élimination des déchets ou le magasin où vous avez acheté le produit.
- TI Questo simbolo sul prodotto indica che l'apparecchio elettrico ed elettronico usato non deve essere smaltito insieme ai normali rifiuti domestici. Un corretto smaltimento del prodotto contribuisce a prevenire possibili effetti nocivi sulla salute umana e ambientale. Per il trattamento, il recupero e il riciclaggio appropriati, contattare l'ufficio competente locale, il fornitore del servizio di smaltimento rifiuti o il negozio in cui è stato acquistato il prodotto.
- ES Este símbolo en el producto indica que los equipos eléctricos y electrónicos usados no deben mezclarse con la basura doméstica. Su correcta eliminación ayudará a evitar posibles efectos negativos sobre la salud humana y el medio ambiente. Para un tratamiento, recuperación y reciclaje adecuados, póngase en contacto con su ayuntamiento, servicio de eliminación de residuos o el establecimiento donde adquirió el producto.
- PT Este símbolo no produto significa que o equipamento eléctrico e eletrónico não deve ser misturado com os resíduos domésticos normais. A eliminação correta ajudará a prevenir possíveis efeitos negativos na saúde humana e no meio ambiente. Contacte as entidades responsáveis locais, o centro de tratamento de resíduos ou a loja onde adquiriu o produto para saber como tratar, recuperar e reciclar resíduos.
- NL Dit pictogram betekent dat gebruikte elektrische en elektronische apparatuur niet samen met huishoudelijk afval kan worden afgevoerd. Deze juiste wijze van afvalverwijdering draagt bij aan de preventie van mogelijke negatieve invloeden op de gezondheid van de mens en het milieu. Neem contact op met uw gemeente of afvalverzamelpunt of de winkel waar u het product hebt gekocht, voor de juiste behandeling, behoud en recycling.
- DA Dette symbol på produktet betyder, at brugt elektrisk og elektronisk udstyr ikke må blandes med almindeligt husholdningsaffald. Den korrekte bortskaffelse vil hjælpe med at forhindre potentielle negative virkninger på menneskers sundhed og miljøet. For korrekt behandling, indsamling og genbrug skal du kontakte dit lokale kommunekontor, affaldsstation eller butikken, hvor du købte produktet.

ATV EUROPE LDA.

Rua 28 de Janeiro, nr. 350 – Fração CC-11, Centro Empresarial Candal Park
Santa Marinha, 4400-335 Vila Nova de Gaia, PORTUGAL

ATV Corporation

888-340 Nakagawa, Hosoe-cho, Kita-ku, Hamamatsu, Shizuoka 431-1304, JAPÓN